

## Пневмоцилиндры KIPVALVE серии KVSC по «азиатскому стандарту»

Пневматические цилиндры двустороннего действия KIPVALVE серии KVSC совместимы с подавляющим большинством цилиндров «азиатских» производителей и используются для их замены на поставляемом из КНР оборудовании.

Конструктивно они состоят из круглого алюминиевого корпуса, поршня, штока, задней и передней алюминиевых крышек, стянутых четырьмя шпильками из нержавеющей стали. Поршни пневмоцилиндров KIPVALVE серии KVSC оснащены магнитным кольцом. Это позволяет использовать магнитные датчики для бесконтактного определения положения поршня. Шток пневмоцилиндров KIPVALVE серии KVSC на выбор может быть выполнен из стали 45 с прочным хромированным покрытием или нержавеющей стали AISI304.

Все пневмоцилиндры KIPVALVE серии KVSC оснащены настраиваемым демпфированием в обоих направлениях, благодаря чему можно настроить интенсивность торможения поршня в конечных положениях.

### Основные особенности:

- Российское производство, а следовательно, Вы не будете испытывать трудности при их обслуживании или ремонте, весь ЗИП есть у нас в наличии;
- Применение в конструкции магнитного кольца, установленного на поршне, делает возможным опрос положения штока (с помощью установки на цилиндр магнитного датчика KIPPRIBOR серии LM);
- Регулируемое пневматическое демпфирование с двух сторон – позволяет снизить скорость движения штока пневмоцилиндра в конечных положениях и увеличить его ресурс эксплуатации;
- Конструкция пневмоцилиндров предусматривает возможность устанавливать на них элементы крепления серии KVSB1 и наконечники серии KVSGS;
- Возможно изготовление пневмоцилиндров с ходом до 700 мм (с шагом 1 мм), а также цилиндров нестандартного исполнения: с удлиненным штоком, удлиненной резьбой на штоке.



### Технические характеристики

Диаметр поршня, мм	32	40	50	63	80	100	125
Тип пневмоцилиндра	Двустороннего действия						
Рабочее давление, бар	1...9						
Рабочая среда	Очищенный сжатый воздух, степень очистки 40мкм*						
Температура окружающей среды, °C	0...+70						
Скорость перемещения штока, мм/с	50...800						
Тип демпфирования	Регулируемое пневматическое демпфирование с двух сторон						
Длина демпфирования, мм	20					26	
Опрос положения	С помощью магнитного датчика положения KIPPRIBOR LM						
Пневматическое присоединение	G1/8	G1/4		G3/8		G1/2	
Монтажный набор для магнитного датчика положений KIPPRIBOR	PN-6	PN-6	PN-6	PN-8	PN-10	PN-10	PN-12

\*возможно использование сжатого воздуха с маслом, но в этом случае прекращать подачу масла нельзя!

### Таблица теоретических усилий пневмоцилиндров

Диаметр поршня, мм	Теоретическое усилие, Н											
	выдвиг.		втягив.		выдвиг.		втягив.		выдвиг.		втягив.	
	Рабочее давление, бар											
	4		5		6		7		8		9	
32	315	271	394	339	473	407	552	474	631	542	710	610
40	493	414	616	517	739	621	862	724	986	828	1109	931
50	770	647	963	809	1155	970	1348	1132	1540	1294	1733	1455
63	1223	1099	1528	1374	1834	1649	2140	1924	2445	2199	2751	2474
80	1971	1779	2464	2224	2957	2668	3450	3113	3943	3558	4436	4003
100	3080	2888	3850	3610	4621	4332	5391	5054	6161	5776	6931	6498
125	4813	4498	6016	5622	7220	6746	8423	7871	9626	8995	10829	10120

## Габаритные размеры

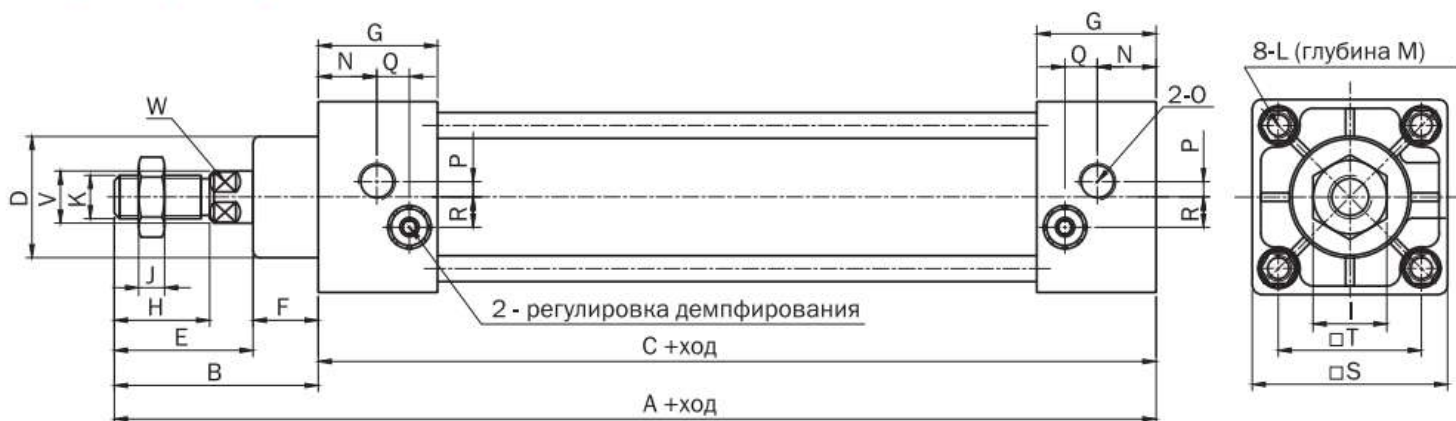

Диаметр цилиндра	A	B	C	D	E	F	G	H	I	J	K	L	M	N	O	P	Q	R	S	T	V	W
32	140	47	93	28	32	15	27,5	22	17	6	M10x1,25	M6	9,5	13,5	G1/8	3,5	7,5	7	45	33	12	10
40	142	48	93	32	34	15	27,5	24	17	7	M12x1,25	M6	9,5	13,5	G1/4	6	8,2	9	50	37	16	14
50	150	57	93	38	42	15	27,5	32	23	8	M16x1,5	M6	9,5	13,5	G1/4	8,5	8,2	9	62	47	20	17
63	153	57	96	38	42	15	27,5	32	23	8	M16x1,5	M8	9,5	13,5	G3/8	7	8,2	8,5	75	56	20	17
80	183	75	108	47	54	21	33	40	26	10	M20x1,5	M10	11,5	16,5	G3/8	10	9,5	14	94	70	25	22
100	189	75	114	47	54	21	33	40	26	10	M20x1,5	M10	11,5	16,5	G1/2	11	9,5	14	112	84	25	22
125	226	104	122	55	70	34	33	54	40	10	M27x2	M12	15,5	16,5	G1/2	10	10	11	140	110	32	27

## Структура условного обозначения

**KVSC - 50 - 100 - F - T - DA - E - L - PPV - 304**

<b>Исполнение цилиндра:</b> KVSC: цилиндр по стандарту Airtac; KVNG: цилиндр по стандарту ISO15552	→
<b>Диаметр поршня:</b> 32: 32 мм; 40: 40 мм; 50: 50 мм; 63: 63 мм; 80: 80 мм; 100: 100 мм; 125: 125 мм;	→
<b>Стандартный ход (1000 мм max):</b> 20: 20 мм; 25: 25 мм; 30: 30 мм; 40: 40 мм; 60: 60 мм; 70: 70 мм; 100: 100 мм; 125: 125 мм; 150: 150 мм; 160: 160 мм; 200: 200 мм; 250: 250 мм; 300: 300 мм; 320: 320 мм; 400: 400 мм; 500: 500 мм;	→
<b>Резьба на штоке:</b> -: наружная; F: внутренняя;	→
<b>Исполнение штока:</b> -: односторонний; T: двусторонний (проходной);	→
<b>Тип цилиндра:</b> D: двустороннего действия; S: одностороннего действия;	→
<b>Опрос положений:</b> -: без опроса положений; A: при помощи датчиков положения;	→
<b>Удлинение штока (+500 мм max):</b> -: нет; *E: удлинение штока в мм (например: 20E);	→
<b>Удлинение резьбы на штоке (+35 мм max):</b> -: нет; *L: удлинение резьбы на штоке в мм (например: 20L);	→
<b>Демпфирование:</b> PPV: регулируемое, пневматическое с двух сторон;	→
<b>Материал штока:</b> -: сталь 45 с хромированным покрытием; 304: нерж. сталь AISI304;	→

### Состав ремкомплекта для пневмоцилиндров серии KVSC

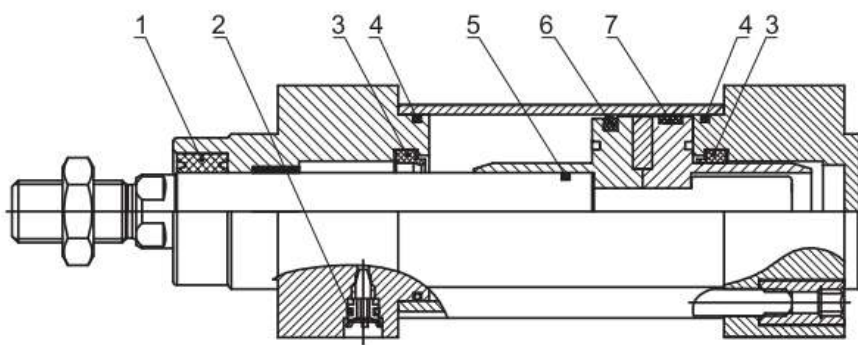

Позиция на рисунке	Наименование	Материал	Кол-во
1	Манжета штока	Резина(NBR)	1
2	Уплотнительное кольцо иглы демпфера	Резина(NBR)	2
3	Демпферное кольцо	Резина(NBR)	2
4	Уплотнительное кольцо между корпусом (гильзой) и крышками	Резина(NBR)	2
5	Уплотнительное кольцо между поршнем и штоком	Резина(NBR)	1
6	Манжета поршня	Резина(NBR)	1
7	Опорно-направляющее кольцо	Полиоксиметилен	1

- Код заказа: KVSC-xx-B-SK, где xx - диаметр цилиндра

### Данные для подбора и заказа ремкомплекта к пневмоцилиндрам серии KVSC

Ø поршня, мм	Тип цилиндра	Артикул
32	KVSC-32-••-DA-PPV	KVSC-32-B-SK
40	KVSC-40-••-DA-PPV	KVSC-40-B-SK
50	KVSC-50-••-DA-PPV	KVSC-50-B-SK
63	KVSC-63-••-DA-PPV	KVSC-63-B-SK
80	KVSC-80-••-DA-PPV	KVSC-80-B-SK
100	KVSC-100-••-DA-PPV	KVSC-100-B-SK
125	KVSC-125-••-DA-PPV	KVSC-125-B-SK